

## FICHE TECHNIQUE

## TECHNICAL DATA

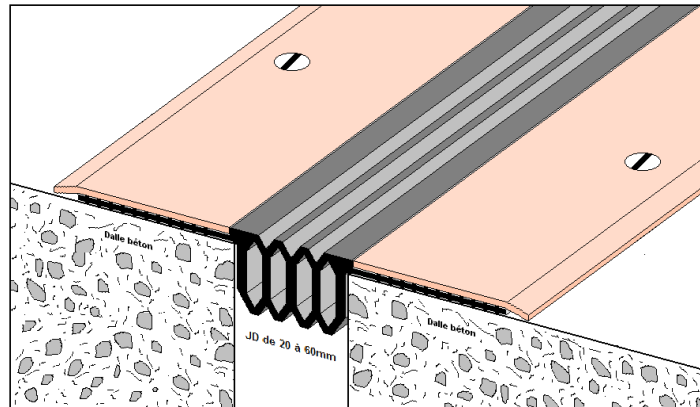

ESOFLAT PKG 45 S Sol/Sol

### PRESENTATION

L'Esosflat PKG est un profil de finition de sol, pour traiter les joints de dilatation de 20 à 60mm.

L'Esosflat PKG est essentiellement utilisé en intérieur pour des parkings en neuf ou rénovation, il peut tout à fait répondre à d'autres cas de figures, sa géométrie lui permet de s'adapter à une configuration sol /sol ou sol/mur. (voir croquis des produits ci-dessous)

### EMPLOIS ET TRAFIC

Bâtiments tertiaires du type : parkings couverts, aéroports, gares, centres commerciaux, hôpitaux etc....

Trafic supporté : VL, Camionnettes (Fenwick), chariot, élévateur 6T ou engins de manutention (nettoyage, transport de bagages) sur pneus en caoutchouc plein, caddies sur roues pleines en caoutchouc, poids lourds 15T occasionnels à faible vitesse  $\leq 10$  Km/h.

### AVANTAGES DE L'ESOFLAT PKG

Utilisable pour des ouvertures de 20 à 60 mm.

- Grande résistance à l'abrasion.
- Excellente inertie chimique.
- Installation simple et très rapide.
- Mise en circulation immédiate.

### CARACTERISTIQUES ET CONDITIONNEMENT

**Garnitures souples (rouleau de 24 ml ou multiple de 3 mètres):**

- Elastomère SEBS thermo-soudable,
- Coloris standard : Gris
- Dureté Shore A :  $65 \pm 3$
- Allongement à la rupture (ISO 37) : 500%
- Contrainte à la rupture (ISO 37) : 6.1 MPa
- Température d'emploi : - 50°C à + 100°C
- Résistance chimique (contact temporaire) : carburants, huiles minérales, acides, sel
- Bonne résistance à l'abrasion

**Profils métalliques de bridage :**

(barres de 3 ml, pré percés pour vis TF  $\varnothing$  4.8mm, 11perc./barre):

- Standard : acier galvanisé 20/10ème
- Spécial : acier inox 20/10ème qualité 304 ou 316 L, Aluminium brut ou anodisé 25/10ème.

### PRESENTATION

Esosflat PKG is a finishing floor profile for expansion joints between 20-60 mm .

Esosflat PKG is principally used for the car parks (new or under reconstruction). Also this product can be used for the joints floor-floor and floor-wall. (See the picture)

### USE AND TRAFFIC

Car parks for building covering by airports, station, commercial centres, hospitals ...

Suitable for the traffic of vehicles, lift trucks with tires (cleaning, luggage transportation), supermarket trolleys on full rubber wheels, occasional heavy trucks...

### ADVANTAGES OF ESOFLAT PKG

Suitable for the gap opening between 20-60 mm

- Good abrasion resistance.
- Excellent chemical slowness.
- Simple and very fast installation.
- Immediate circulation.

### CHARACTERISTICS AND PACKAGNG

**Flexible insert (roll of 24ml or multiple of 3 meters):**

- Thermo-weldable elastomer SEBS,
- Standard Colour: Grey
- Hardness Shore A:  $65 \pm 3$
- Elongation at break (ISO 37): 500 %
- Resistance at break (ISO 37): 6.1 MPa
- Temperature of use: - 50°C in + 100°C
- The chemical Resistance (temporary contact): fuels, mineral oil, acids, salt
- Good abrasion resistance

**Metallic profiles:**

(lengths of 3 meters, pre-drilled for screw TF  $\varnothing$  4.8mm, 11drill/ length):

- Standard: galvanized steel 20/10ème
- Special: stainless steel 20/10 quality 304 or 316 L ; anodized or crude aluminium 25/10ème

**GAMME ET FIXATIONS**

**MODELS AND FIXATIONS**

Côtes en mm, 10KN=1T

Gamme; Range Esoflat PKG	Côtes Sol/Sol, dimension ground/ground		Côtes Sol/Mur; Dimension ground/wall		Amplitudes	capacité de charge sur pneus (DIN 1072)  camion en KN	capacité de charge sur roue en caoutchouc (DIN 1055)  chariot élévateur en KN
	Largeur visible, visible width	Largeur visible, visible width	hauteur plinthe; Height baseboard	Largeur du joint; Width of the joint			
<b>PKG 25S</b>	162	100,0	70,0	20 à 30	- 15 + 10mm	300	60
<b>PKG 45S</b>	185	120,0	70,0	40 à 50	- 25 + 20mm	300	60
<b>PKG 60S</b>	230	150,0	70,0	50 à 60	- 30 + 25mm	300	60

**Esoflat PKG 25S Sol/Sol**  
Esoflat PKG 25S floor-floor

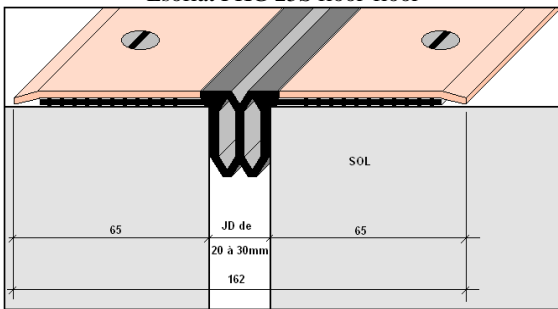

**Esoflat PKG 25S Sol/Mur**  
Esoflat PKG 25S floor/wall

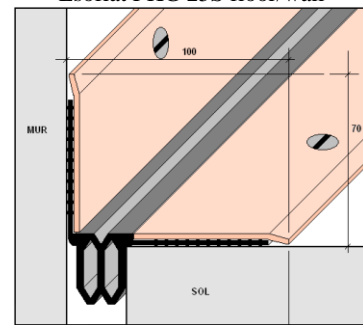

**Esoflat PKG 45S Sol/Sol**  
Esoflat PKG 45S floor-floor

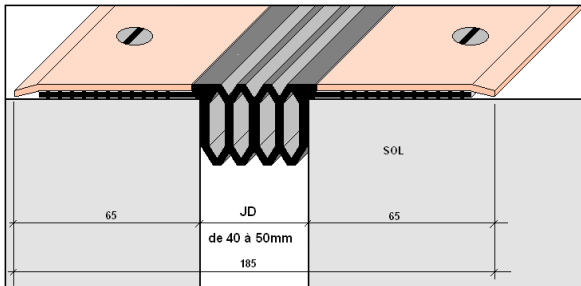

**Esoflat PKG 45S Sol/Mur**  
Esoflat PKG 45S floor/wall

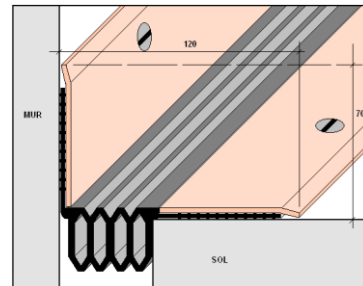

**Esoflat PKG 60S Sol/Sol**  
Esoflat PKG 60S floor-floor

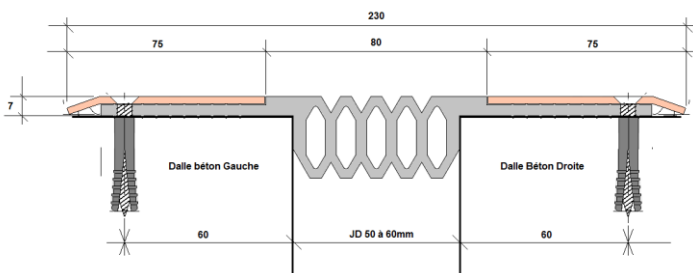

**Esoflat PKG 60S sur dénivelé de 30mm (30°)**  
Esoflat PKG 60S floor-floor with 30mm of vertical drop (30°)

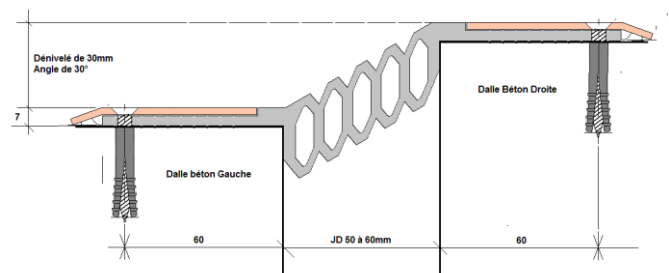

**Fixations pour configuration intérieure sur support béton en bon état :**

Cheville nylon S8x50, Vis TF inox A2 4.8x48 ou équivalent

Possibilité de réalisation de pièces spéciales sur 1 ou 2 plans en X, T ou L (débordements de 125mm dans chaque directions) avec profil élastomère thermosoudé à chaud et brides soudées.

**Internal fixations on concrete support in good condition:**

Nylon bolt S8x50, stainless steel screw TF A2 4.8x48 or equivalent

Possibility of realization of special parts of 1 or 2 plans in X, T or L (overflowing of 125mm in each direction with elastic profile hot-welding and welded steel profiles.

## PIECES D'INTERSECTION PREFABRIQUEES

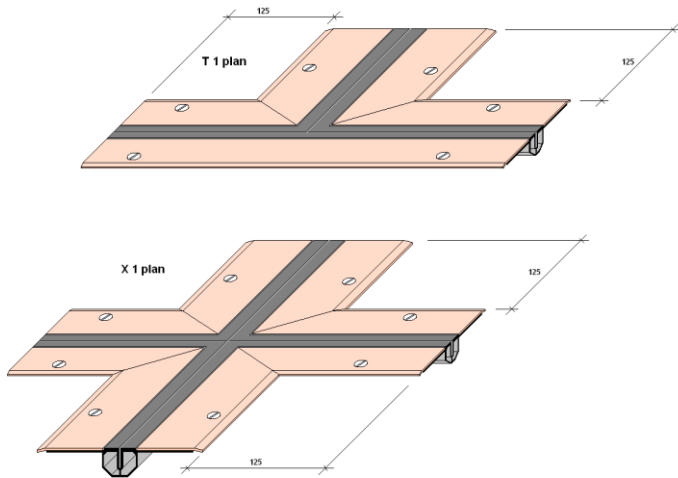

## PREFABRICATED PARTS OF INTERSECTION

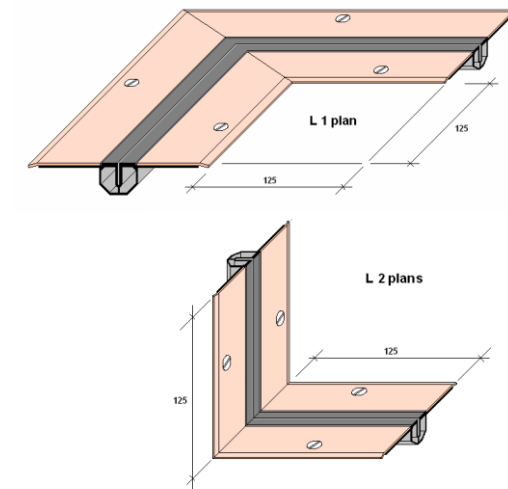

### RESISTANCES

- Eaux de lavage, acides bases diluées < à 10% de concentration.
- Ozone, UV
- Détergents, graisses animales et végétales, huiles, nettoyage vapeur, désinfectants
- Essence, gazole : contact temporaire sans immersion

### RESISTANCE

- washing water, acids bases diluted < in 10 % of concentration.
- Ozone, UV
- Cleaners, animal and vegetable fats, oil, steam cleaning, disinfectants
- Gasoline, diesel oil: temporary contact without dumping

### IMPORTANT

Nous conseillons d'appliquer un cordon de mastic Esoflex PU 111 ou Korapop 225 entre le support béton et la garniture souple avant la mise en place définitive des brides, ce qui renforce la tenue du système dans le temps.

*Consommation de mastic estimée à : 1 cartouche de 310cc/7ml de PKG posé, pour un cordon de 5mm de diamètre.*

Dans le cas d'environnement du type bord de mer, humidité permanente, agroalimentaire, les brides Inox 304 ou 316L s'imposent, ainsi qu'un système de visserie adaptée. Une protection du profil à l'aide de scotch ou autre est conseillée en cas de nettoyage des sols à l'aide de produits agressifs ou corrosifs.

*Nous consulter dans le cas d'agressions chimiques ou sollicitations mécaniques particulières.*

*Stockage des produits dans un endroit abrité (hors d'eau).*

*Risque de corrosion des brides en présence de sel de déneigement.*

### PRODUITS COMPLEMENTAIRES

Système coupe feu: Esoflam, Esocof

Couvre joint pour murs : Esoclip, Esodil

### IMPORTANT

We recommend applying a sealant Esoflex 111 or Korapop 225 between the concrete and the flexible insert before the definitive implementation of steel profiles, for better holding of the system. Consumption of the sealant estimated: 1 cartridge of 310cc per 7 meters of installed PKG, for a cordon of 5mm of diameter.

In the case of the seaside environment, the permanent, food-processing humidity, the steel profiles 304 or 316L are imperative, as well as adapted system of screws. The profile protection by adhesive tape or the other one is recommended in case of cleaning of grounds by aggressive or corrosive products.

*Consult us in the case of chemical attacks or particular mechanical requests.*

*Storage of products in a sheltered place.*

*Risk of corrosion of the steel reins in the presence of salt of snow clearing.*

### COMPLEMENTARY PRODUCTS

Fire stop system : Esoflam, Esocof

Wall Cover joint : Esoclip, Esodil