

FICHE TECHNIQUE

PRESENTATION

Couvre-joint de dilatation de sols pour parkings et sols industriels

CONDITIONNEMENT

Barres de 3 mètres pré-perçées

COMPOSITION

- Standard : Acier Galvanisé, Acier inox AISI 304
- Spécial : Aluminium antidérapant, laiton, sur demande
- Option :
Renfort élastomère pour trafic intense recommandé pour les couvre-joints supérieurs à 80 mm de largeur

DIMENSIONS

- Largeurs standards: 60, 80, 100, 120, 140, 160, 200 mm
- Epaisseurs standards : 2 ou 3 mm
- Autres dimensions sur demande

PRODUITS COMPLEMENTAIRES

- Joint coupe-feu ESOFLAM ou LITAFLEX
- Couvre-joints pour murs et plafond ESOCCLIP
- Mastics KORAPOPOP pour étanchéité aux liquides

TECHNICAL DATA

PRESENTATION

Floor expansion joint-cover for car-parks and industrial slabs

PACKAGING

Lengths of 3 metres, drilled

COMPOSITION

- Standard : Galvanized steel, Stainless steel AISI grade 304
- Special : Brass, on request
- Option :
Rubber reinforcement for intensive traffic advised for joint-covers width bigger than 80 mm

DIMENSIONS

- Standard width : 60, 80, 100, 120, 140, 160, 200 mm
- Standard thickness : 2 and 3 mm
- Other sizes on request

ADDITIONAL PRODUCTS

- ESOFLAM or LITAFLEX fireproof barrier
- ESOCCLIP joints-cover for walls and ceilings
- KORAPOPOP mastics for waterproofing

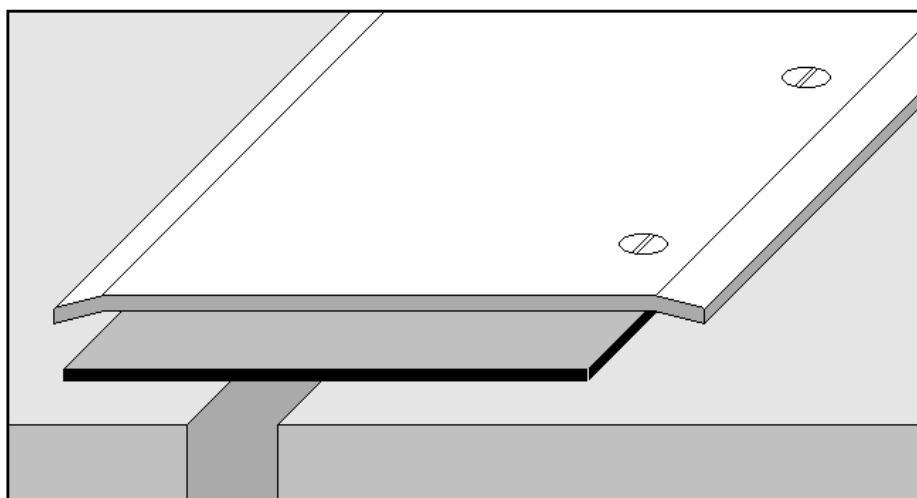

ésope continental

Site web: www.esope-continental.fr

Mail: info@esope-continental.fr

13 Avenue Gustave Rodet – 93250 Villemomble - France
Tél : (33) 01.48.94.91.91 – Fax : (33) 01.48.94.81.50

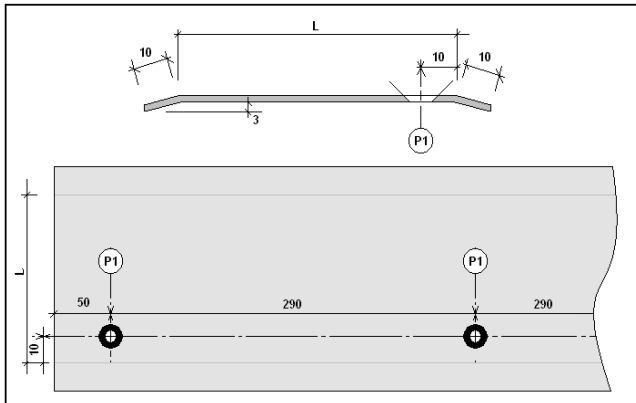

Modèle à perçage unique // Single drilling type

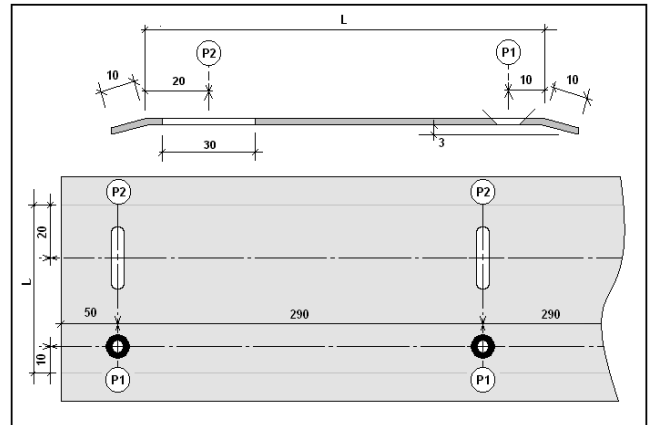

Modèle avec double perçage // Double drilling type

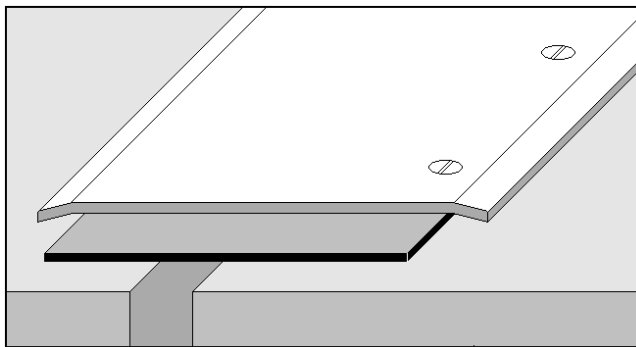

Modèle à perçage unique // Single drilling type
avec bande anti-affaissement pour trafic d'engins

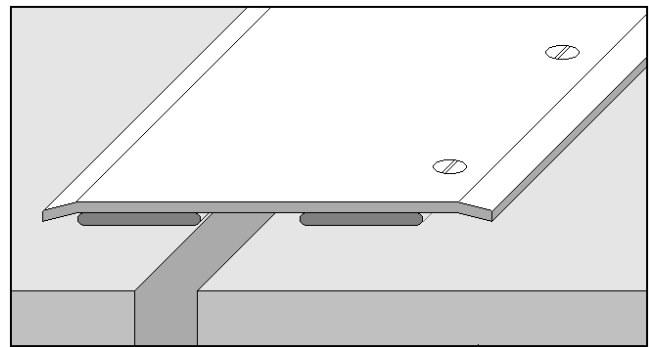

Modèle à perçage unique // Single drilling type
avec mastic élastomère pour trafic voitures légères

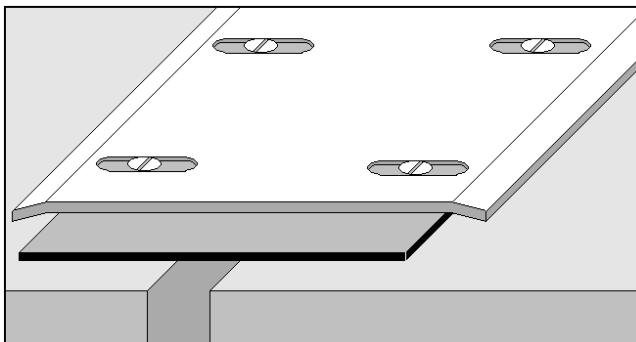

Modèle avec double perçage // Double drilling type
avec bande anti-affaissement pour trafic d'engins

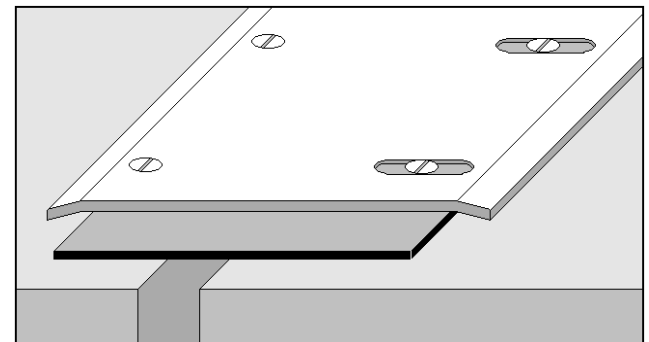

Modèle avec double perçage // Double drilling type
avec bande anti-affaissement pour trafic d'engins